

# Wilo-PU-S354M

## 내식 재질 적용 농·해수용 펌프

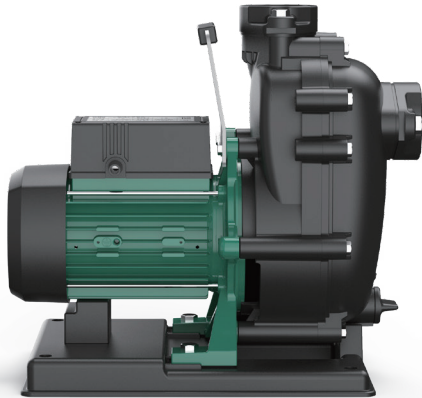

스테인레스  
임펠러 채용



### 용도

- 양식장, 횃집, 수족관, 축양장, 선박 등 해수 이송용
- 비닐하우스, 화훼단지, 스프링클러 등 농업용
- 접액부내식 재질 요구 현장

### 특장점

- 접액부내식 재질 적용 (스테인레스 스틸 재질 임펠러 적용)
- 녹 및 부식에 의한 오염 방지
- 손잡이 부착형으로 운반 용이
- 우수한 자흡성능(최대 7m)
- 탁월한 양수 능력 (동급 최강 수압)

### 성능곡선도

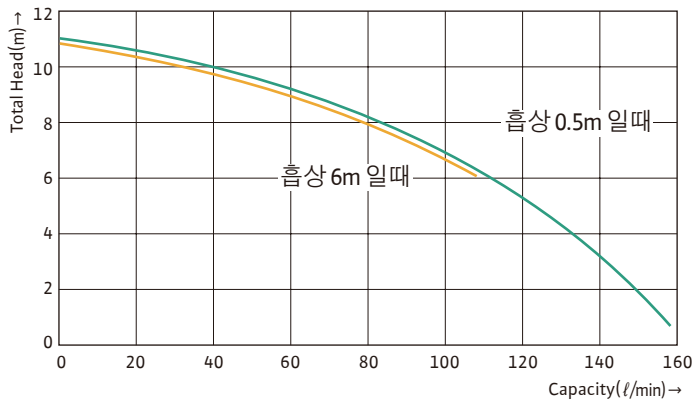

### 외형도

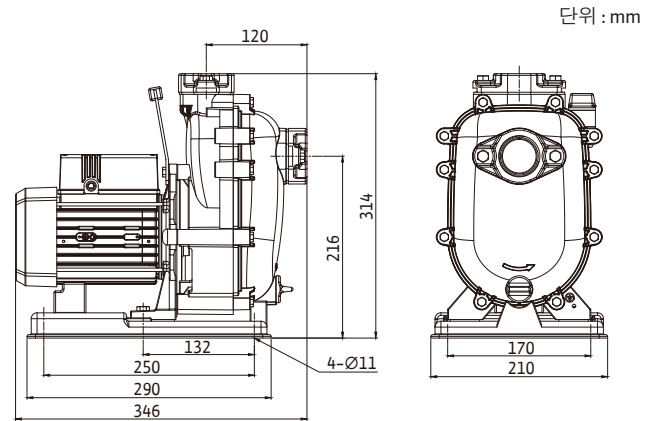

### 특성표

모델명	전원	출력 (W)	온양정 (m)	최대흡상 (m)	압상 (m)	최대 양수량 (l/min)	구경 (mm, inch)	중량 (kg)
PU-S354M	단상 220V 60HZ	350	11	7	4	160 (Hs = 0.5m)	32 (1 1/4")	10

제품 구매 및 상담 및 서비스 문의 **1688-5890**

**| 본사 및 공장 |** 부산광역시 강서구 미음산단1로 46(구랑동)  
TEL : (051)950-8000 FAX : (051)950-8209



wilo.com/kr/ko/